

artech EQUIPO DE MEDICIÓN EN MEDIA TENSIÓN TIPO PEDESTAL PARA DISTRIBUCIÓN SUBTERRÁNEA **CFE**

MODELO MI-24-3E B N° 17013769- AÑO 10/2017 FREC. 60 Hz
 TENSION NOMINAL 23.0 kV. NBAI 125 kV. CONTRATO O.C. No. OC-M152-08-2017
 TRANSFORMADOR COMBINADO N° 17000932- 17000932- 17000932-
 TRANSFORMADORES DE POTENCIAL RELACIÓN 14400/120 V. TRANSFORMADORES DE CORRIENTE RELACIÓN 10:5 R.A. A.
 CARGA 50 VA CARGA 10 VA
 CLASE 0.2 CLASE 0.2S FS<=20
 POT.MAX. 500 VA FTSC/FST 2.0/1.2 In/Un
 MASA APROX. 430 Kg.

NOTA 3:
 *CHAPA DE SEGURIDAD EN PUERTAS EQUIPO DE MEDICIÓN ACERO INOX. GRADO 316
 *PINTURA COLOR VERDE OSCURO #12 SEGUN CFE L0000-15

LOS NÚMEROS DE ORDEN DE VENTA PODRÁN CAMBIAR DEPENDIENDO DE LAS EXISTENCIAS DE LOS EQUIPOS.

Cumple con las normas IEC 61869-2-2012, IEC 61869-3-2011, IEC 61869-4-2013, CFE G0000-90-2015 IEEE C57.13, todas en su última revisión.

536006141

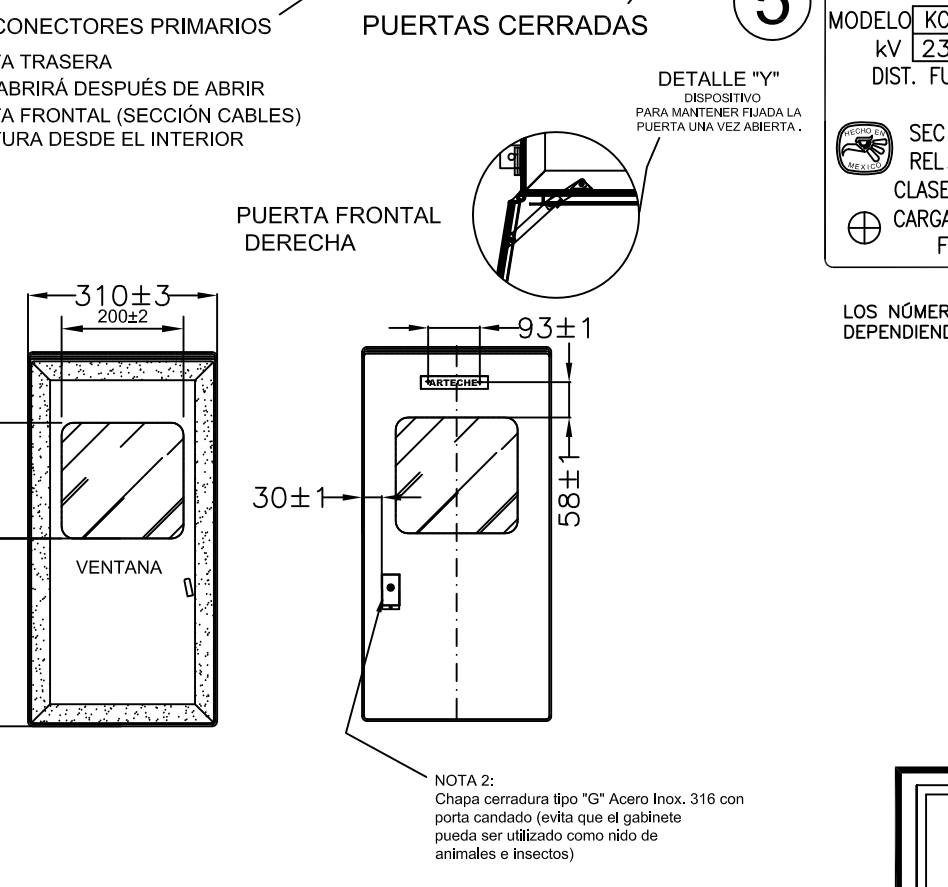
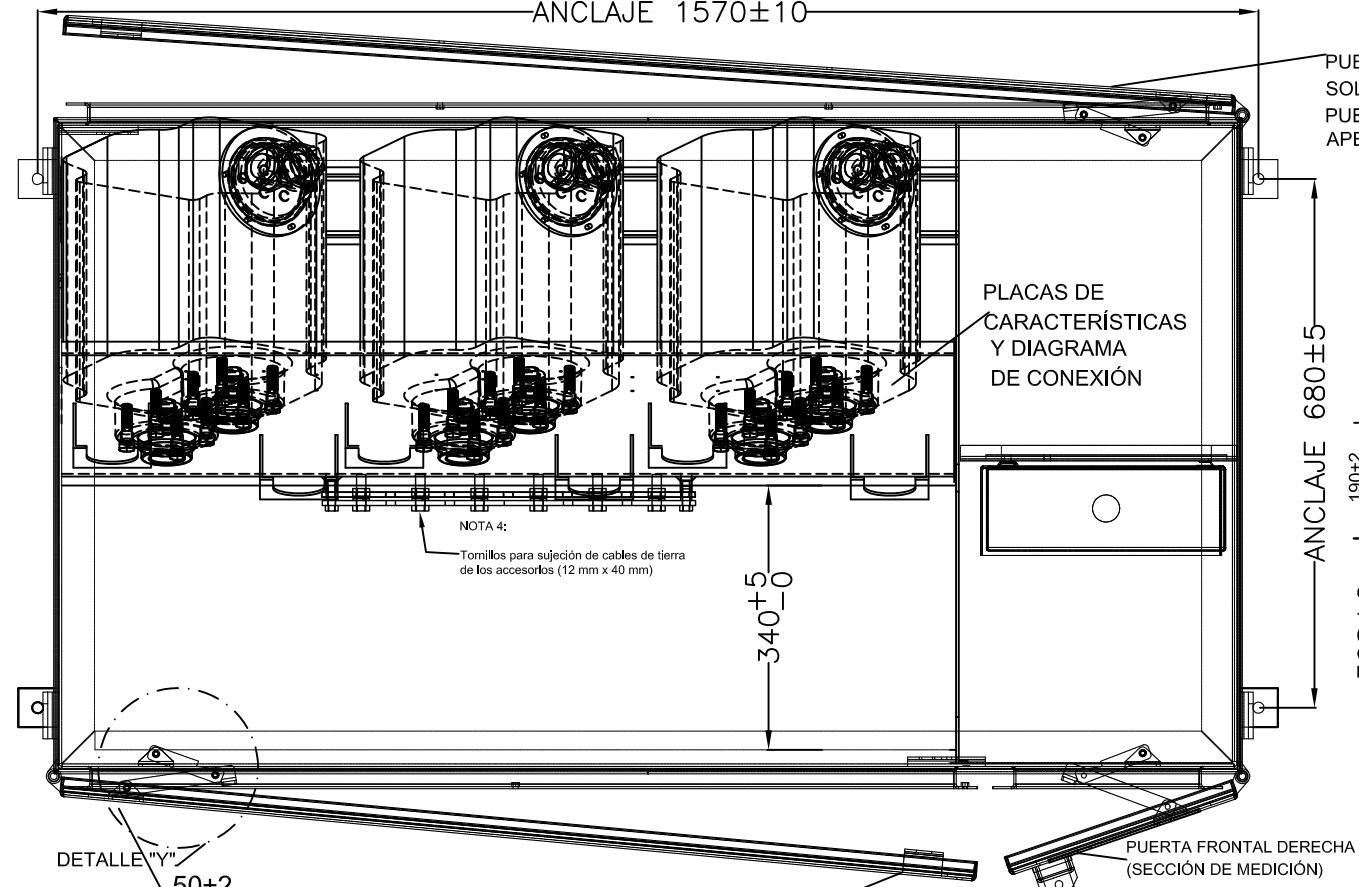

artech TRANSFORMADOR COMBINADO DE MEDIDA **CFE**

MODELO KCB-24 B N° 17000932- AÑO 10/2017 CONTRATO O.C. No. OC-M152-08-2017
 kV 23.0 NBAI 125 kV 60Hz a.s. --- g NORMA CFE-G0000-90-2015
 DIST. FUGA --- ALT. OP. 2500 m.s.n.m. MASA 68 kg

TRANSFORMADOR DE CORRIENTE		TRANSFORMADOR DE POTENCIAL	
SEC. S1-S2	I.TERM. 0.8 kA	SEC. X1-X2	REL. 14400/120 V
REL. 10:5 A R.A.	I. DIN. 2 kA cresta	REL. 10:5 R.A.	CLASE 0.2
CLASE 0.2S FS<=20	I.TERM. 1 s	CARGA 50 VA	C.TERM. 500 VA
CARGA 10 VA	FTSC/FST 2.0/1.2 In/Un		

LOS NÚMEROS DE ORDEN DE VENTA PODRÁN CAMBIAR DEPENDIENDO DE LAS EXISTENCIAS DE LOS EQUIPOS.

536006042

O.C. No. : OC-M152-08-2017
 Partida : 1
 Cantidad: 1 Pza.
 O.V. : 17013769

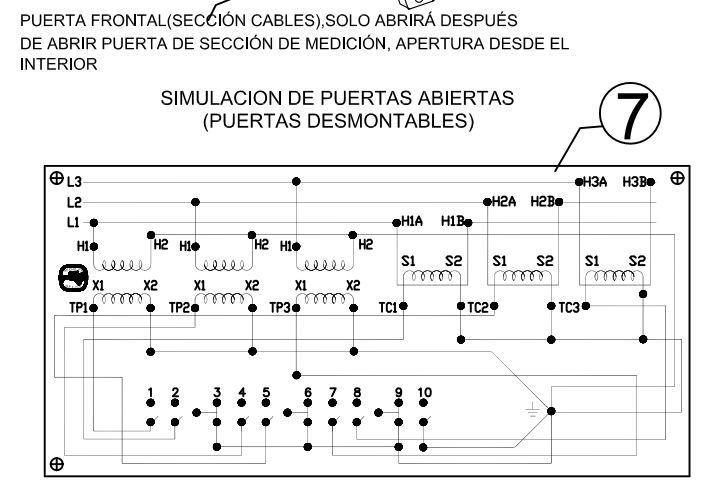

No	Características Principales	Material	Cant	Recubrimiento
1	GABINETE	ACERO INOX.(SEGUN ASTM-A36) CAL. 10(3.57mm)	1	RECUBRIMIENTO ANTICORROSIVO SEGUN NORMA NRF-071-CFE-2010
2	TRANSFORMADORES COMBINADOS	RESINA EPOXICA	3	METALIZADO
3	BASE PARA MEDIDOR 13 TERMINALES, 20A S/ESPECIFICACION CFE GWH00-11-2011 CON CONSTANCIA DE ACEPTACION DE PROTOTIPO VIGENTE.		1	
4	BARRA PUESTA A TIERRA DE 480x31.8x6.3mm	COBRE	1	
5	PLACA DE CARACTERISTICAS TRANSFO	ACERO INOX.	3	
6	PLACA DE CARACTERISTICAS DE EQUIPO	ACERO INOX.	1	
7	PLACA DE DIAGRAMA DE CONEXIONES	ACERO INOX.	1	

*TORNILLERIA Y BISAGRAS DE ACERO INOXIDABLE GRADO 316
 *TUERCAS Y ROLDANAS DE ACERO INOXIDABLE GRADO 304
 *EL GABINETE NO TIENE ORIFICIOS A TRAVES DE LOS CUALES PUEDAN INTRODUCIRSE OBJETOS EXTRAÑOS COMO VARILLAS O ALAMBRES.

FABRICANTE

artech ARTECHE NORTH AMERICA, S.A. DE C.V.

SERVICIOS INTEGRALES EN MEDICION, S.A. DE C.V.

SIMSA - OC-M152-08-2017 - STOCK

EQUIPO DE MEDICIÓN EN MEDIA TENSIÓN TIPO PEDESTAL PARA DISTRIBUCIÓN SUBTERRÁNEA: MI-24-3E B

DIBUJO	REVISO	APROBO	PLANO N°	REV.
A.C.S.S.	A.J.D.S.	R.E.S.	17013769	0

ACOTACIONES EN: mm PESO APROX. 430 kg SIN ESCALA